

WARTUNGSANLEITUNG

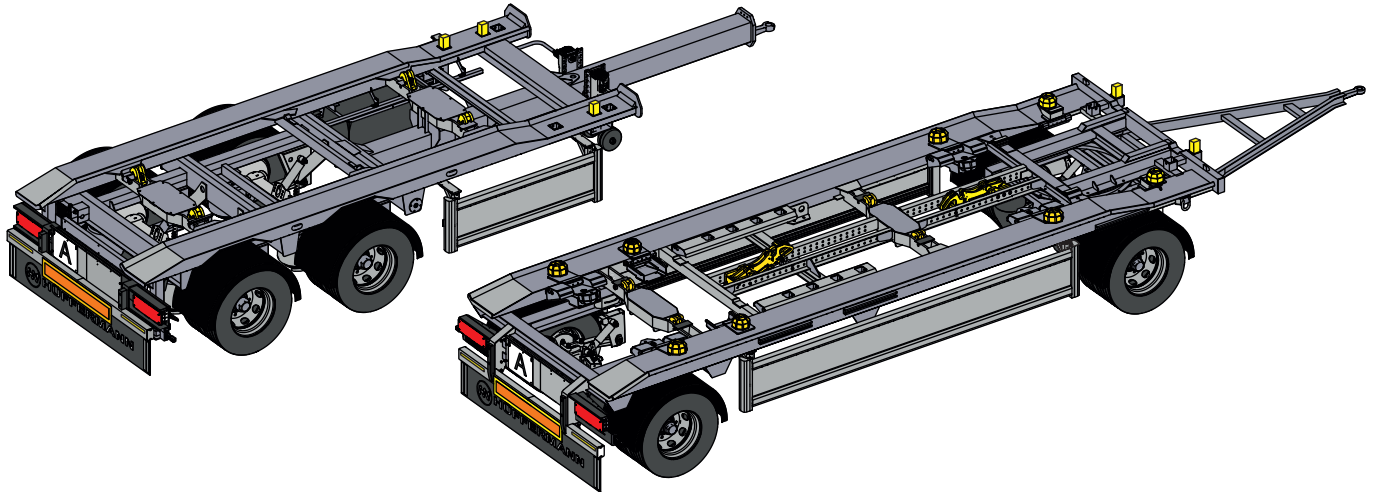

Hüffermann Roll-Carrier

Typ: HAR, HTAR, HKA, HARK, HTAK

Artikel Nr.: 6-DO0016-0103
Revision: 04
Stand: 03/2022

Wartungsmaßnahme (* zusätzlich monatlich, ** optional, *** nur Tandemanhänger)	nach 6 Wochen, max. 5.000 km	halbjährlich, max. alle 50.000 km	jährlich, max. alle 100.000 km
Allgemein			
Alle Schmierstellen gemäß Schmierplan abschmieren*	x	x	x
Spritzverzinkung und Farbanstrich prüfen		x	x
Bremsanlage			
Fehlerspeicher der EBS-Bremssysteme prüfen (Protokoll ablegen)	x	x	x
Bremsanlage auf Dichtheit prüfen, zul. Druckabfall gem. 29 StVZO		x	x
Bremsbelagverschleiß an den Gestängestellern prüfen und Sichtprüfung der Scheibenbremsbeläge		x	x
Bremsleitungen und Bremsschläuche einschließlich Kupplungsköpfe auf Risse, Rost und Beschädigung prüfen		x	x
Gummidichtung an den Kupplungsköpfen reinigen	x	x	x
RohrleitungsfILTER in den Versorgungsleitungen (Vorrat/Bremse) reinigen		x	x
Membranzylinder reinigen (nur alle 2 Jahre)			x
Fahrgestell			
Reifen auf Verschleiß prüfen			x
Reifendruck prüfen	x	x	x
Schilder (Kennzeichnungs- und Warnschilder) auf Lesbarkeit und festen Sitz prüfen	x		x
Kotflügel, Spritzschutz, Schmutzfänger und Halterungen prüfen		x	x
Staukästen einschließlich Zubehör auf Zustand prüfen	x		x
Verstellbaren Unterfahr- und Seitenanfahrerschutz auf leichte Handhabung und Schäden prüfen	x	x	x
Zentralschmieranlage auf Funktion prüfen**		x	x

Wartungsmaßnahme (* zusätzlich monatlich, ** optional, *** nur Tandemanhänger)		nach 6 Wochen, max. 5.000 km	halbjährlich, max. alle 50.000 km	jährlich, max. alle 100.000 km
	Rohr- und Schlauchverbindung der zentralen Schmieranlage auf festen Sitz und Schäden prüfen**	x	x	x
	Federbälge und Tauchkolben auf Verunreinigung prüfen	x	x	x
	Luftbälge auf Beschädigungen prüfen		x	x
	Fangseile für Achse prüfen**			x
	Blattfeder auf sichtbare Risse prüfen**		x	x
	Seilwinde des Reserverades auf Zustand und Funktion prüfen		x	x
	Radlagerspiel prüfen		x	x
	Druckluftanlage (Luftfederung) auf Zustand prüfen, Rohr- und Versorgungsleitungen auf festen Sitz und Anschlüsse auf Dichtheit prüfen		x	x
	Zustand der Gummibuchsen bzw. Lagerspiel der Wiegenlagerung prüfen			x
	Zustand der Gleitplatten in den Ausgleichswaagen und Aggregatblöcken oberhalb der Feder prüfen		x	x
	Seitliche Scheuerplatten an den Federenden prüfen		x	x
	Niveau des Fahrgestelles auf ebenem Untergrund prüfen		x	x
	Alle Schraubverbindungen auf festen Sitz prüfen		x	x
	Seitenanfahrtschutz auf Beschädigungen und die Halterungen prüfen		x	x
	Unterfahrtschutz und Schmutzfänger prüfen		x	x
	Staukasten auf Verformung prüfen			x
	Staukastenhalterungen prüfen			x
Aufbau				
	Konturmarkierung und alle Aufkleber prüfen			x
	Bergeösen prüfen**		x	x
	ISO-Verschlüsse prüfen**			x

Wartungsmaßnahme (* zusätzlich monatlich, ** optional, *** nur Tandemanhänger)	nach 6 Wochen, max. 5.000 km	halbjährlich, max. alle 50.000 km	jährlich, max. alle 100.000 km
Hydraulikkupplung auf Sauberkeit und Dichtheit prüfen		x	x
Hydraulikleitungen und Kippzylinder prüfen		x	x
Abschaltventil des Kippzylinders prüfen		x	x
Kippzylinderlagerung prüfen		x	x
Kipprahmenlager Schrauben mit Drehmoment prüfen und Lagerschalen prüfen		x	x
Fangseil des Kipprahmens prüfen		x	x
Montagestütze des Kipprahmens prüfen		x	x
Zugvorrichtungen alle			
Alle Schraubverbindungen auf festen Sitz prüfen	x	x	x
Verriegelungsöse auf Verschleiß prüfen		x	x
Zuggabeln auf Beschädigung prüfen	x	x	x
Zugösenbefestigungen (Drehmomente) kontrollieren***	x	x	x
Silentblöcke der Lenkerarme auf Zustand prüfen		x	x
Zugvorrichtung und Zugöse auf Verschleiß prüfen***		x	x
Zugöse auf festen Sitz prüfen (Drehmomente)***	x	x	x
Zugvorrichtung auf Schäden prüfen		x	x
Zugöse schmieren***	x	x	x
Zugvorrichtung verstellbar			
Steckbolzen und Feststellhebel prüfen (pneumatische Sicherung)***	x	x	x
Zugvorrichtung absenkbar			
Luftbalg sowie Rohr- und Versorgungsleitungen auf Zustand prüfen, Anschlüsse auf Dichtheit prüfen		x	x
Pneumatische Verriegelung: Absenkvorrichtung kontrollieren		x	x
Verriegelungshebel und Bolzen prüfen		x	x

Wartungsmaßnahme (* zusätzlich monatlich, ** optional, *** nur Tandemanhänger)	nach 6 Wochen, max. 5.000 km	halbjährlich, max. alle 50.000 km	jährlich, max. alle 100.000 km
Zuggabel Höheneinstellung			
Sicht- und Funktionsprüfung	x	x	x
Drehgestell			
Schraubverbindung am Drehschemel auf festen Sitz prüfen	x		x
Axialspiel am Kugellenkranz prüfen			x
Kugellenkranz und -drehlager sowie Befestigungselemente auf Korrosion, Verformung und Anrisse prüfen		x	x
Drehgestell prüfen		x	x
Befestigungen Drehkranz: M16-Schrauben prüfen		x	x
Kugellenkranz fetten (gemäß Hersteller)		x	x
Stützen			
Verschleißprüfung Spindel und Spindelmutter***			x
Spindel und Spindelmutter fetten***			x
Elektrische Stützvorrichtung prüfen und fetten (gemäß Hersteller)**			x
Ladungssicherung			
Verriegelung für ASK-Mulden auf Zustand und Funktion prüfen		x	x
Schubsicherung zum Heck prüfen		x	x
Schubsicherungsanschlänge prüfen (hochschwenkbar)			x
Pneumatische Spannverriegelungen: Bolzen auf Verschleiß prüfen	x	x	x
Verzurrösen auf Verschleiß prüfen	x	x	x
Zurrtape und Zurrpunkte DIN EN 12640 prüfen		x	x
Ketten und Haken auf Verschleiß prüfen		x	x
Steckkeile auf Beschädigungen prüfen		x	x
Multi-Fix schmieren		x	x
Multi-Fix: Verstellung schmieren	x	x	x

Wartungsmaßnahme (* zusätzlich monatlich, ** optional, *** nur Tandemanhänger)	nach 6 Wochen, max. 5.000 km	halbjährlich, max. alle 50.000 km	jährlich, max. alle 100.000 km
Multi-Fix: Verriegelung der Verstellung schmieren	x	x	x
Multi-Fix auf Risse und Verschleiß prüfen (Welle, Buchsen, Sensor an Verriegelungsklaue)	x	x	x
Safety-Fix: Pneumatische Verzerrung prüfen			x
Safety-Fix schmieren (Getriebe)		x	x
Zentrier-Fix auf Risse, Verschleiß und Wellenverzahnung prüfen			x
Elektrik			
Stecker und Kabel kontrollieren			x
LED-Einheiten und Glühlampen kontrollieren			x
Parklichtsystem auf Funktion prüfen			x
Schalter und Stecker auf Funktion prüfen	x		x
Elektrische Stützvorrichtung auf Funktion prüfen (gemäß Hersteller)**			x
Näherungsschalter am Kipprahmen kontrollieren	x	x	x